

3094 Válvula de escuadra "ISIS" 3094 "ISIS" angle valve

Características

1. Válvula de escuadra (mando 1/4 de vuelta) PN-10, paso estándar.
2. Construcción en latón forjado (s/.DIN 17660) de cuerpo y eje.
3. Extremos roscados gas macho-macho, según ISO 228/1
- 4.-Cierre mediante eje excéntrico (sistema GENEBRE).
- 5.- Temperatura máxima 120°C

Features

1. Angle ball valve (handle turning 90°), PN-10, standard bore
2. Body and stem made in hot forging brass (DIN 17660)
3. Ends: gas male according to ISO 228/1.
4. Closing by eccentric stem valve (GENEBRE system).
5. Max. Temperature 120 °C

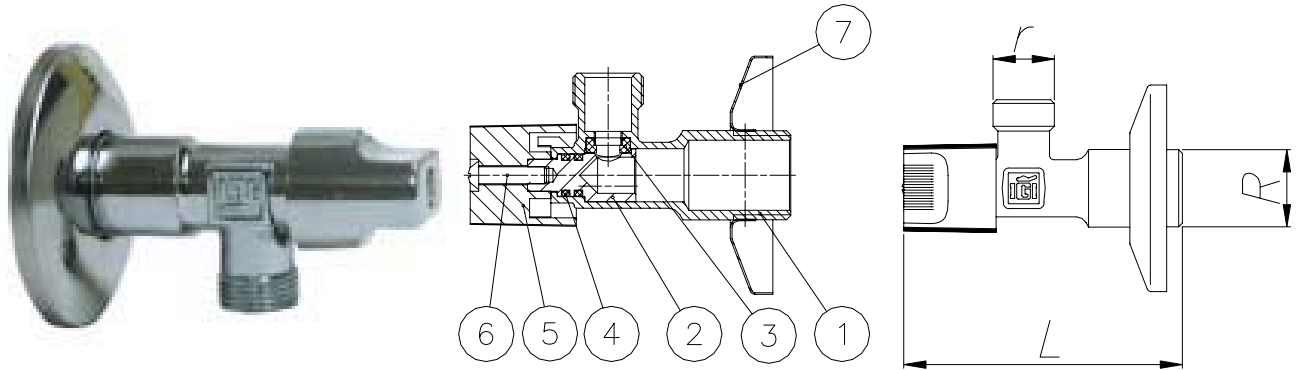

Nº	Denominación/Name	Material	Acabado Superficial/Surface Treatment
1	Cuerpo / Body	Latón / Brass	Cromado / Chromed
2	Eje / Stem	Latón / Brass	-
3	Junta / Joint	NBR	-
4	Tórica / O-ring	NBR	-
5	Mando / Handle	ABS	Cromado / Chromed
6	Tornillo / Screw	Latón / Brass	Cromado / Chromed
7	Florón / Cover	Inox/Stainless steel	-

Ref	Medida/Size	PN	Dimensiones/Dimensions (mm)			Peso/Weight (g)
			R	r	L	
3094 04	1/2"x3/8"	10	1/2"	3/8"	76	79
3094 05	1/2"x1/2"	10	1/2"	1/2"	76	84

Detalles técnicos de interés.

- 1 Mando con grabado antideslizante.
- 2 Estopada de doble tórica.
- 3 Nuevo sistema de cierre mediante eje excéntrico.
- 4 Rosca ranurada.
- 5 Fijación del mando mediante tornillo.

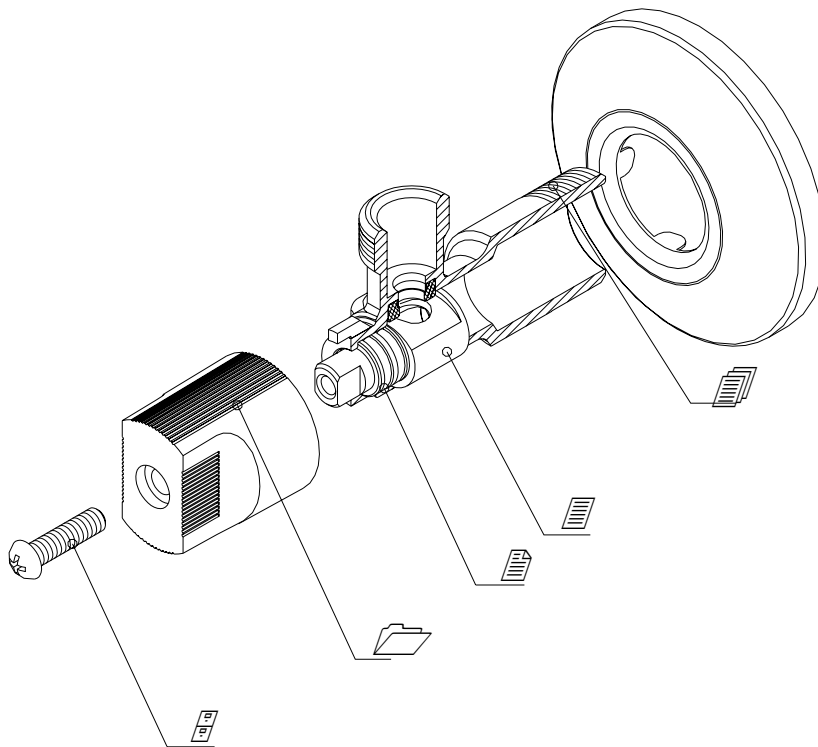

Sistema de cierre por eje excéntrico (patente en trámite)

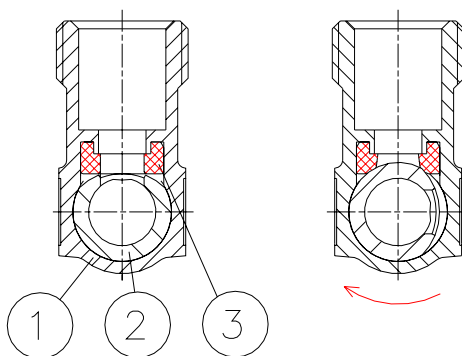

La figura 1 (válvula abierta) muestra la sección de la válvula por un plano perpendicular al eje excéntrico. Pueden observarse el cuerpo (1), el eje (2), y la junta (3).

En la figura 2 (Válvula cerrada) se observa cómo la excentricidad del eje provoca la compresión progresiva de la junta, asegurando una perfecta estanqueidad.