

KUREK KULOWY DO WSPAWANIA

WELD END BALL VALVE

ШАРОВЫЙ КРАН ПРИВАРНОЙ



Zastosowanie / Application / Применение

Powietrze, woda oraz inne płyny grupy 2 wg Dyrektywy 97/23/WE

Air, water and other fluids in group 2 according to Directive 97/23/EC

Вода, воздух и другие среды группы 2 согласно Директиве 97/23/EC

Charakterystyka / Characteristic / Описание

- pełen przełot / full bore / Полный проход
- kula pływająca / floating ball / плавающий шар
- uszczelnienie trzpienia: Oring / stem sealing: Oring / Уплотнение штока кольцевое
- zawór nierozbieralny / fully welded body / цельносварная конструкция
- kompensacja dwustronna / double-sided compensation / двусторонняя компенсация



Tabela wymiarowa / Dimensions / Размеры

DN	PS [bar]	ETE [mm]	dz x g [mm]x[mm]	h [mm]	S [mm]	F -	Kvs [m ³ /h]	Waga [kg]	M [Nm]
50	40	250	60,3x2,9	106	17	07 ¹⁾	163,6		68
65	40	270	76,1x2,9	115,5	17	07 ¹⁾	276,5		136
80	40	260	88,9x3,2	131	22	07 ¹⁾	418,8		252
100	40	300	114,3x3,6	147,5	22	10 ¹⁾	654,4		482
125	40	325	139,7x4,0	162,5	22	10 ¹⁾	1023		735
150 ²⁾	40	350	168,3x7,1	198,5	27	10 ¹⁾	1473	53,5	1354
200 ²⁾	40	400	219,1x8,0	237	27	12 ¹⁾	2618		2957

Długość zabudowy kurków kulowych wg: / Face-to-face lengths acc. to: / строительная длина согласно: PN-EN 12982.

F – minimalna wielkość przyłącza napędu wg: / Minimal valve actuator attachment acc. to: / Минимальное посадочное место согласно: EN ISO 5211

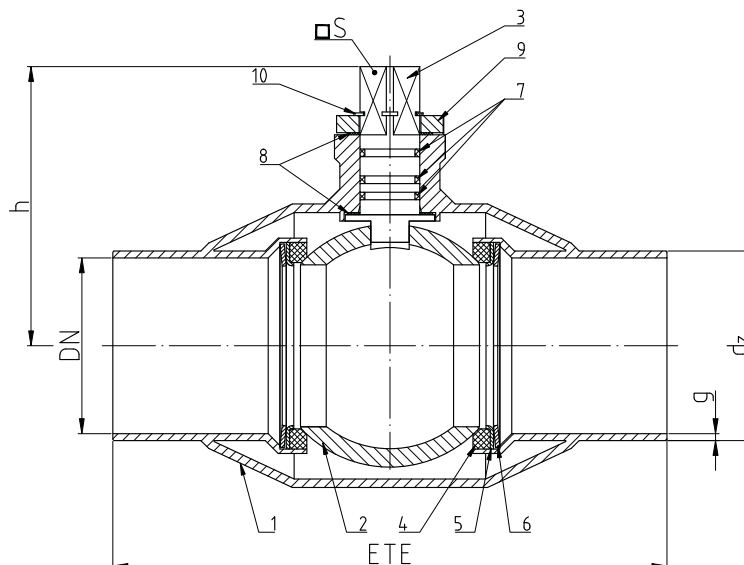
M – maksymalny moment otwarcia kurka kulowego / Maximal opening torque / Максимальный крутящий момент

1) – zamówienie specjalne / special order / спец заказ

2) – kompensacja jednostronna / one-sided compensation / односторонняя компенсация

WK6b-c

▶ DN10 – DN200

Zakres temperatury pracy
Temperature range / Температуры $-30\text{ °C} \div +160\text{ °C}$

Ciśnienie pracy
Working pressure / Давление
DN50 ÷ DN200 $4,0\text{ MPa}$

Wykres pola pracy kurka / Pressure-temperature limits / Зависимость температура-давление

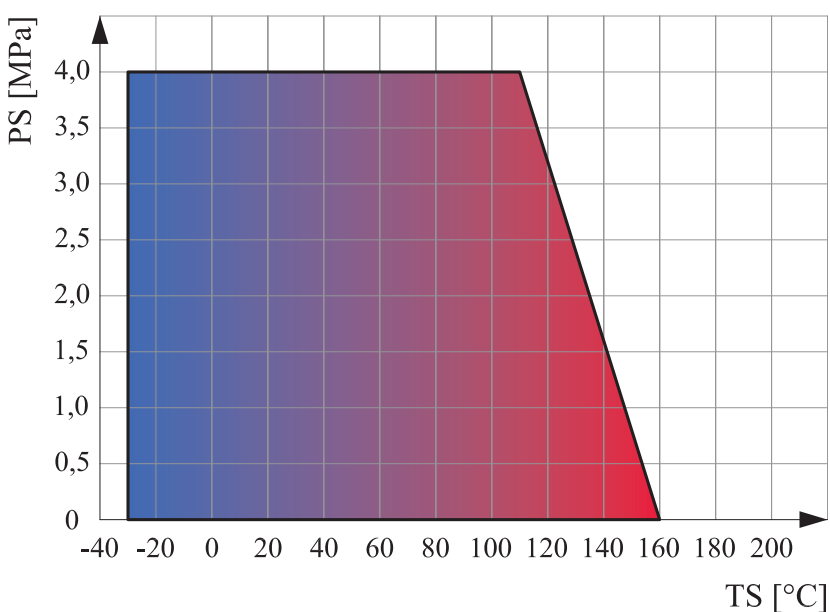

Specyfikacja materiałowa / Material specification / Перечень материалов

Lp.	Nazwa części	Part	Детали	Materiał / Material / Материал
1	Korpus	Body	Корпус	P355N
2	Kula	Ball	Шар	X5CrNi18-10
2a	Kula	Ball	Шар	S235JR + CrNi
3	Trzpień	Stem	Шток	X30Cr13
3a	Trzpień	Stem	Шток	41Cr4 + Zn
4	Uszczelka kuli	Seat	Уплотнение шара	PTFE + C
5	Podkładka uszczelki	Support plate	Прокладка	S235JR + Zn
6	Sprężyna	Spring	Пружина	50CrV4
7	Uszczelnienie trzpienia	O-ring	Уплотнение штока	EPDM
8	Podkładka ślizgowa	Thrust washer	Прокладка	PTFE
9	Ogranicznik	Limiter	Ограничитель	S235JR + Zn
10	Pierścień osadczy	Snap ring	Кольцо	PN-M-85111:1981