

KUREK KULOWY KOŁNIERZOWY

FLANGED BALL VALVE

ШАРОВЫЙ КРАН ФЛАНЦЕВЫЙ



Zastosowanie / Application / Применение

Woda, powietrze oraz inne płyny grupy 2 wg Dyrektywy 97/23/WE
 Water, air and other fluids in group 2 according to Directive 97/23/EC
 Вода, воздух и другие среды группы 2 согласно Директиве 97/23/ЕС

Charakterystyka / Characteristic / Описание

- pełen przelot / full bore / полный проход
- kula pływająca / floating ball / плавающий шар
- uszczelnienie trzpienia: Oring / stem sealing: Oring / кольцевое уплотнение штока
- zawór nierozbieralny / fully welded body / цельносварная конструкция



Tabela wymiarowa / Dimensions / Размеры

DN	PS [bar]	FTF [mm]	D [mm]	d [mm]	C [mm]	f [mm]	K [mm]	L [mm]	n (ilość)	h [mm]	S [mm]	Kvs [m ³ /h]	Waga [kg]	M [Nm]
40	16	77	150	88	18	2	110	18	4	92	11	104,7		48
50	16	86	165	102	19	2	125	18	4	94,5	11	163,6	7,0	34
65	16	106	185	122	20	2	145	18	4	110	14	276,5	8,5	68
80	16	121	200	138	20	2	160	18	8	118,5	14	418,8	9,5	126
100	16	160	220	158	22	2	180	18	8	141,5	17	654,4	15,5	241
125	16	186	250	188	22	2	210	18	8	156,5	17	1022	20,0	368
150	16	236	285	212	24	2	240	22	8	185,5	22	1472		677
200	16	292 ¹⁾	340	268	26	2	295	22	12	222	22	2617		1479

Kołnierze przyłączeniowe wg: / Flanged connections acc. to: / Фланцы согласно: PN-EN 1092-1:2001.

Powierzchnia uszczelniająca kołnierzy: typ B. / Flange facing type: B. / уплотнительная поверхность фланцев тип B.

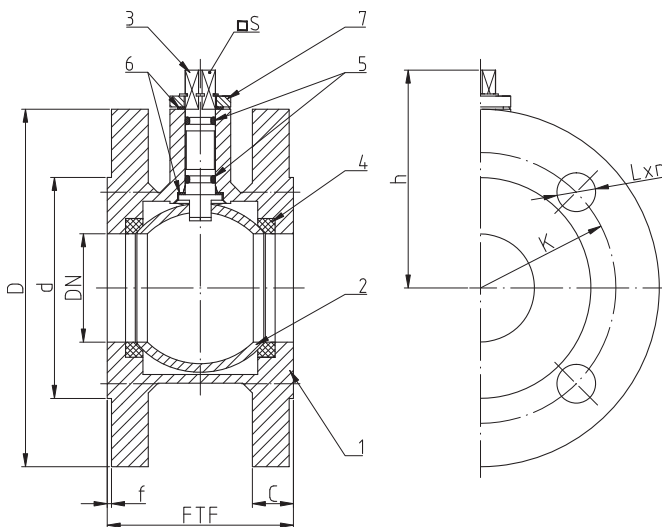
M - maksymalny moment otwarcia kurka kulowego / Maximal opening torque / Максимальный крутящий момент

1) - podczas zamknięcia kula wychodzi poza długość zaworu / when closed the ball protrudes outside the valve outline / В закрытом положении шар выстает за поверхность фланцев

WK7a

▶ DN32 – DN200

Zakres temperatury pracy / Temperature range / Температуры **-30 °C ÷ +160 °C**

Ciśnienie pracy / Working pressure / Давление
 DN40 ÷ DN200 **1,6 MPa**



Wykres pola pracy kurka / Pressure-temperature limits / Зависимость температура-давление

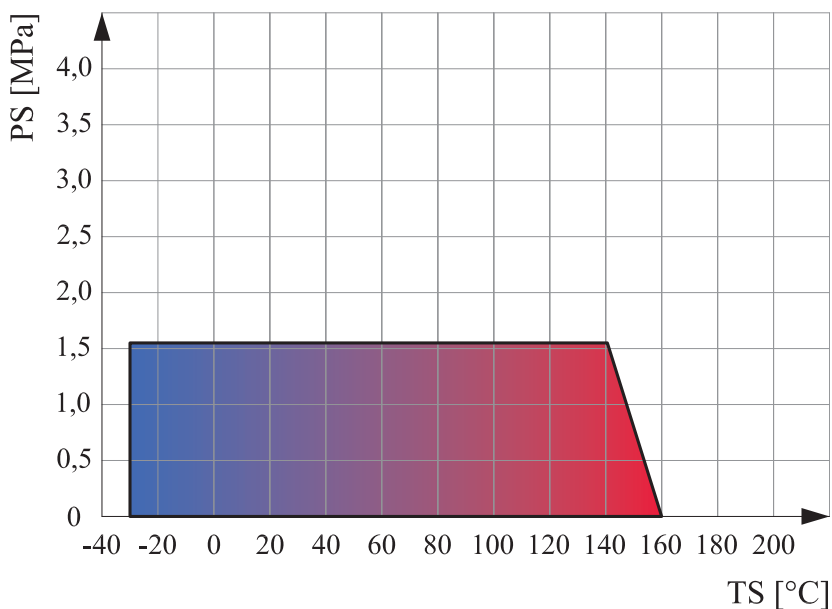

Specyfikacja materiałowa / Material specification / Перечень материалов

Lp.	Nazwa części	Part	Деталь	Material / Material / Материал
1	Korpus	Body	Корпус	P355N
2	Kula	Ball	Шар	S235JR + CrNi
3	Trzpień	Stem	Шток	X30Cr13
4	Uszczelka kuli	Seat	Уплотнение шара	PTFE
5	Uszczelnienie trzpienia	O-ring	Уплотнение штока	EPDM
6	Podkładka ślizgowa	Thrust washer	Прокладка	PTFE
7	Ogranicznik	Limiter	Ограничитель	S235JR + Zn